



 **GRUPO URREA**
SOLUCIÓN TOTAL EN HERRAMIENTAS

URREA
HERRAMIENTAS DE CALIDAD SUPERIOR

SURTEK
HERRAMIENTAS PARA PROFESIONALES

 **Lock**
Siempre seguro

MARZO 2026

• LANZAMIENTOS Y •
PROMOCIONES

CONOCE LA NUEVA APP **SERVICIO URREA**

 **Para ingresar**
SOLO NECESITAS:

- 1.** ESCANEAR EL **código QR**
- 2.** DESCARGAR **la App**
- 3.** REGISTRAR TUS **datos**

 **DISFRUTA TODOS LOS**
beneficios:

- Ahora es **más fácil para llevar el control de tus servicios y garantías** de todas tus herramienta de poder
- Da servicio y soporte a las 5 especialidades en herramienta de poder: **Neumática, Gasolina, Eléctrica Hidráulica y Torque**
- Es muy **amigable y fácil** de usar
- Obtienes **información de tus equipos** en tiempo real
- **Consulta de forma rápida** tu Centro de Servicio más cercano
- Accede a **información a tu herramienta registrada**
- **Revisa el status** de tus servicios y garantías
- **Registra tus equipos nuevos y tickets** de compra, y te despreocupas para validaciones posteriores de garantía, **¡toda la información queda registrada!**
- **Toda tu información** en tu teléfono

¡ES MUY FÁCIL, RÁPIDO Y SEGURO!
Regístrate aquí

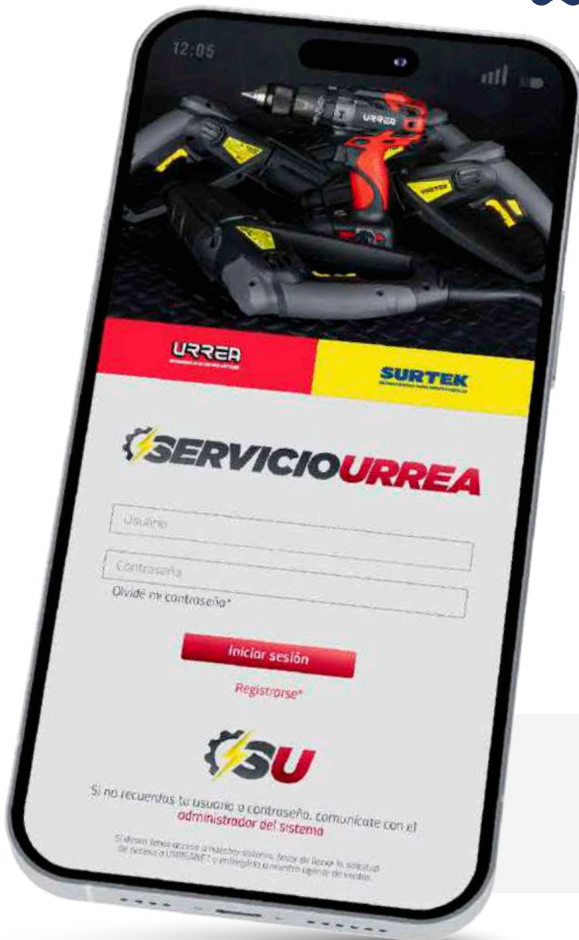
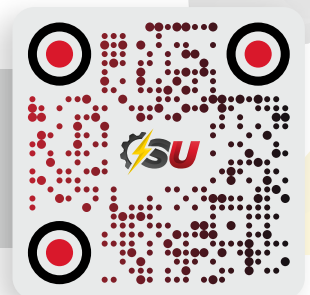

SOLDADORAS INVERTER PARA ELECTRODOS

1 AÑO DE GARANTÍA

**PRODUCTO
NUEVO**

1.6-5 mm
DIÁMETRO ELECTRODO

220 V
VOLTAJE

EXTRA PESADO



¡ESCANEA LA APP Y
**REGISTRA TU
HERRAMIENTA!**

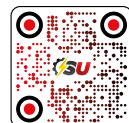

- 1** PANTALLA LCD PARA VISUALIZACIÓN de parámetros y ajustes digitales
- 2** PERILLA DE REGULACIÓN Electrónica de Corriente
- 3** JUEGO DE CABLES DE USO RUDO para Porta electrodo y Pinza de tierra
- 4** Sistema de ventilación para MEJOR DISIPACION TÉRMICA

VENTAJAS Y BENEFICIOS

Función de Soldadura con Electrodo (MMA) Y TIG LIFT COMPATIBLE.
DISEÑO COMPACTO REFORZADO Y PORTÁTIL, resistente y listo para trabajos continuos.
PROTECCIÓN TÉRMICA Y CONTRA SOBRECARGA para Mayor seguridad operativa y vida útil.

CONTENIDO DE LA CAJA

- 1 Soldadora.
- 1 Pinzas de tierra 1,5 m.
- 1 Pinza porta electrodo de 2 m.
- 1 Careta para soldar.
- 1 Cepillo-martillo.
- 1 Manual de usuario.

Accesorios para LIFT TIG no incluidos.

CÓDIGO	POTENCIA	VOLTAJE DE ENTRADA	FRECUENCIA	FASES	FUNCIONES	EFICIENCIA	CICLO DE TRABAJO	PESO
SE1023-220	10,5 kVA	220 V~	60 Hz	1 ~	MMA y LIFT TIG	85 %	30%	12 kg (26,5 lb)
SE1020-220	9 kVA	220 V~	60 Hz	1 ~	MMA y LIFT TIG	85 %	60%	10 kg (22 lb)



CÓDIGO	
SE1023-220	1
SE1020-220	1



SOLDADORA INVERTER PARA ELECTRODOS

1 AÑO DE GARANTÍA

**PRODUCTO
NUEVO**

30/200 A
CORRIENTE

120/220 V
VOLTAJE

1.6-5 mm
DIÁMETRO ELECTRODO

80/25%
CICLO DE TRABAJO



¡ESCANEA LA APP Y
**REGISTRA TU
HERRAMIENTA!**



- 1** PANTALLA LCD PARA VISUALIZACIÓN de parametros y ajustes digitales
- 2** PERILLA DE REGULACIÓN Electrónica de Corriente
- 3** JUEGO DE CABLES DE USO RUDO para Porta electrodo y Pinza de tierra
- 4** Sistema de ventilación PARA MEJOR DISIPACION TERMICA

VENTAJAS Y BENEFICIOS

DISEÑO COMPACTO reforzado y portátil, resistente y listo para trabajos continuos

PROTECCIÓN TÉRMICA y contra sobrecarga para Mayor seguridad operativa y vida útil

CONTENIDO DE LA CAJA

- 1 Soldadora.
- 1 Pinzas de tierra 1,5 m.
- 1 Pinza porta electrodo de 2 m.
- 1 Careta para soldar.
- 1 Cepillo-martillo.
- 1 Manual de usuario.

Accesorios para LIFT TIG no incluidos.



CÓDIGO	POTENCIA	VOLTAJE DE ENTRADA	FRECUENCIA	FASES	FUNCIONES	EFICIENCIA	CICLO DE TRABAJO	PESO
SE1020-BV	9,3 kVA	120/220 V~	60 Hz	1 ~	MMA y LIFT TIG	85 %	80%	10 kg (22 lb)

CÓDIGO



SE1020-BV 1



SOLDADORAS MULTIPROCESO

1 AÑO DE GARANTÍA

**PRODUCTO
NUEVO**

1-25 mm
CAPACIDAD DE CORTE



¡ESCANEA LA APP Y
**REGISTRA TU
HERRAMIENTA!**



- 1** Pantalla LCD para **VISUALIZACIÓN DE PARÁMETROS** y ajustes digitales.
- 2** **PERILLA DE REGULACIÓN** electrónica de corriente.
- 3** **JUEGO DE CABLES DE USO RUDO** con antorcha para corte de plasma y portaelectrodo.
- 4** **DISEÑO INDUSTRIAL CON RUEDAS** para fácil desplazamiento en taller o área de trabajo.

VENTAJAS Y BENEFICIOS

CORTE PLASMA + SOLDADURA MMA que Permite realizar corte y soldadura con un solo equipo compacto y profesional.

CORTE RÁPIDO Y LIMPIO con mínima deformación térmica

CONTENIDO DE LA CAJA

- 1 Soldadora.
- 1 Pinzas de tierra 2m.
- 1 Antorcha para corte de 4m.
- 1 Pinzas porta electrodo 2m.
- 1 Careta.
- 1 Cepillo-martillo.
- 1 Manual de usuario.

CÓDIGO	POTENCIA	VOLTAJE DE ENTRADA	FRECUENCIA	FASES	EFICIENCIA	CICLO DE TRABAJO	PESO
SCP1117-BV	8,8 kVA	220/440 V~	60 Hz	1~ (220 V) 3~ (440 V)	85 %	60%	44 kg (97 lb)
SCP1016-BV	6,6 kVA	120/220 V ~	60 Hz	1 ~	85 %	80%/40%	15 kg (33,1 lb)



CÓDIGO



SCP1117-BV 1

SCP1016-BV 1



CORTADORA DE PLASMA

1 AÑO DE GARANTÍA

**PRODUCTO
NUEVO**

20/60 A
CORRIENTE

220 V
VOLTAJE

1-25 mm
CAPACIDAD DE CORTE

60%
CICLO DE TRABAJO



¡ESCANEA LA APP Y
REGISTRA TU
HERRAMIENTA!



- 1** Pantalla LCD para **VISUALIZACIÓN DE PARÁMETROS** y ajustes digitales.
- 2** **PERILLA DE REGULACIÓN** Electrónica de Corriente.
- 3** **JUEGO DE CABLES DE USO RUDO** con Antorcha para corte de plasma.

VENTAJAS Y BENEFICIOS

CORTE LIMPIO Y PRECISO para bordes más definidos con menor necesidad de rectificado posterior.

MÍNIMA DEFORMACIÓN TÉRMICA que mantiene la estabilidad dimensional y la integridad del material durante el corte.

CONTENIDO DE LA CAJA

- 1 Cortadora de plasma.
- 1 Antorcha de corte.
- 1 Cable de tierra y tenaza.
- 1 Mascara.
- 1 Cepillo-martillo.
- 1 Regulador de gas.
- 1 Manual de usuario.

Escanea y ve en **3D**

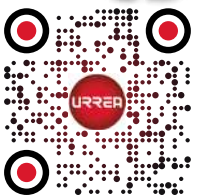

POTENCIA	VOLTAJE DE ENTRADA	FRECUENCIA	FASES	EFICIENCIA	CICLO DE TRABAJO	PESO
7,9 kVA	220 V ~	60 Hz	1 ~	85 %	60%	19 kg (41,9 lb)

CÓDIGO	
CP1060A-220	1



SOLDADORA INVERTER MIG

1 AÑO DE GARANTÍA

PRODUCTO NUEVO

30/250 A
CORRIENTE

220 V
VOLTAJE

1.6-5 mm
DIÁMETRO ELECTRODO

50%
CICLO DE TRABAJO

EXTRA PESADO



¡ESCANEA LA APP Y REGISTRA TU HERRAMIENTA!



- 1** **PANEL DE CONTROL FRONTAL** que permite regulación precisa de parámetros.
- 2** **DISEÑO INDUSTRIAL CON RUEDAS** traseras y rodajas frontales para Fácil desplazamiento en taller o área de trabajo.
- 3** **JUEGO DE CABLES DE USO RUDO CON** antorcha mig y portaelectrodo.
- 4** **CONSTRUCCIÓN ROBUSTA TIPO GABINETE** metálico con mayor resistencia estructural.

VENTAJAS Y BENEFICIOS

Proceso MIG (GMAW) con funciones adicionales de Electrodo **(MMA) Y TIG LIFT**

Mayor productividad en aplicaciones continuas gracias al proceso MIG que ofrece **ALTA VELOCIDAD DE DEPOSICIÓN**

CONTENIDO DE LA CAJA

- 1 Soldadora.
- 1 Pinzas de tierra 2 m.
- 1 Pinza porta electrodo de 2 m.
- 1 Careta para soldar.
- 1 Cepillo-martillo.
- 1 Regulador de gas.
- 1 Antorcha para MIG de 3 m.
- 1 Manual de usuario.

Accesorios para LIFT TIG no incluidos.

Escanea y ve en **3D**



CÓDIGO	POTENCIA	VOLTAJE DE ENTRADA	FRECUENCIA	FASES	FUNCIONES	EFICIENCIA	CICLO DE TRABAJO	PESO
SM1025-220	10,8 kVA	220 V~	60 Hz	1 ~	MMA, MIG Y LIFT TIG	85 %	35%	48 kg (105,8lb)

CÓDIGO



SM1025-220 1



SOLDADORAS TIG

1

AÑO DE GARANTÍA

PRODUCTO NUEVO



10/200 A
CORRIENTE



120/220 V
VOLTAJE



60%
CICLO DE TRABAJO



EXTRA PESADO



¡ESCANEA LA APP Y
REGISTRA TU HERRAMIENTA!



- 1** PANTALLA LCD PARA VISUALIZACIÓN de parametros y ajustes digitales
- 2** JUEGO DE CABLES de uso Rudo con Antorcha TIG y portaelectrodo
- 3** SISTEMA DE VENTILACIÓN para mejor disipación térmica
- 4** JUEGO DE CABLES DE USO RUDO con antorcha mig pinza a tierra.

VENTAJAS Y BENEFICIOS

PROCESO TIG PERMITE CORDONES ESTETICOS, con mínima salpicadura y excelente control

TECNOLOGÍA TIG EN FRÍO DE ALTA PRECISION que minimiza el aporte térmico para lograr menor deformación y acabados superiores en materiales delgados y aplicaciones crítica

CONTENIDO DE LA CAJA

- 1 Soldadora.
- 1 Pinzas de tierra 1,5 m.
- 1 Pinzas porta electrodo 2 m.
- 1 Antorcha para soldar TIG 4 m.
- 1 Careta para soldar.
- 1 Cepillo-martillo.
- 1 Manual de usuario.

CÓDIGO	POTENCIA	VOLTAJE DE ENTRADA	FRECUENCIA	FASES	EFICIENCIA	CICLO DE TRABAJO	PESO
ST1120-BV	6,4 kVA	120/220 V~	60 Hz	1 ~	85 %	60%	22 kg (48,5 lb)
ST1020-BV	8,3 kVA	120/220 V ~	60 Hz	1 ~	85 %	60%	12 kg (26 lb)



CÓDIGO	
ST1120-BV	1
ST1020-BV	1



MOTOBOMBA A GASOLINA 3" x 3"

1 AÑO
DE GARANTÍA

**PRODUCTO
NUEVO**

OHV VÁLVULAS
A LA CABEZA

USO
AGRÍCOLA

USO
PROFESIONAL

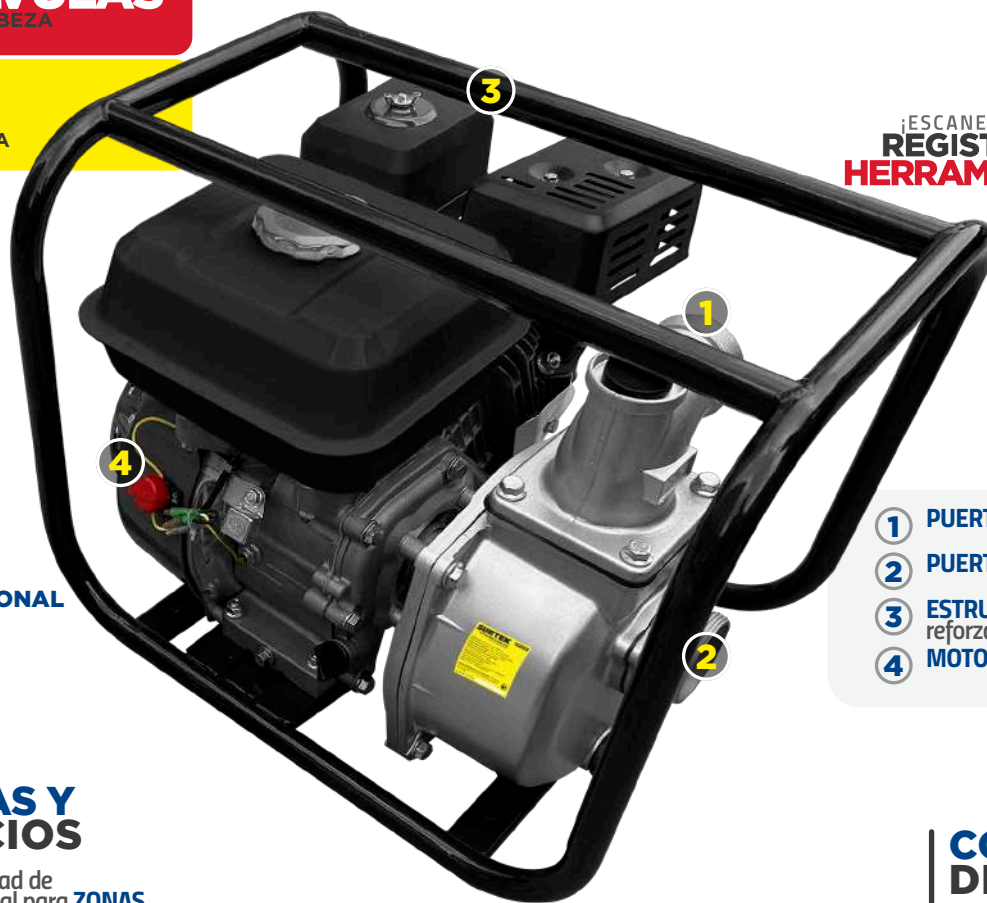

¡ESCANEA LA APP Y
REGISTRA TU
HERRAMIENTA!



- 1** PUERTO de descarga .
- 2** PUERTO de succión.
- 3** ESTRUCTURA metálica reforzada
- 4** MOTOR potente y compacto.

VENTAJAS Y BENEFICIOS

OPERA sin necesidad de **ELECTRICIDAD**, ideal para **ZONAS REMOTAS** o de difícil acceso, **PERFECTA** para **RIEGO AGRÍCOLA**, drenaje, llenado de cisternas y situaciones de emergencia. **CONSTRUCCIÓN ROBUSTA** y duradera que garantizan **MAYOR VIDA** útil y mejor mantenimiento.

CONTENIDO DE LA CAJA

- 1 Motobomba a gasolina
- 2 Coples de manguera
- 2 Conectores de manguera
- 3 Abrazaderas
- 1 Filtro
- 1 Manual de usuario

CÓDIGO	DIÁMETRO DE SUCCIÓN Y DESCARGA	CILINDRADA	POTENCIA	ALTURA MÁXIMA DE BOMBEO	CAPACIDAD	PROFUNDIDAD MÁXIMA DE BOMBEO	PESO
MG533B	7.62 cm x 7.62 cm	196 cc	6.5 HP	25 m	950 L/min	7 m	20 kg

CÓDIGO



MG533B

1



MOTOBOMBA A GASOLINA 2" x 2"

1 AÑO
DE GARANTÍA

**PRODUCTO
NUEVO**

OHV VÁLVULAS
A LA CABEZA

USO
AGRÍCOLA



USO
PROFESIONAL

¡ESCANEA LA APP Y
REGISTRA TU
HERRAMIENTA!

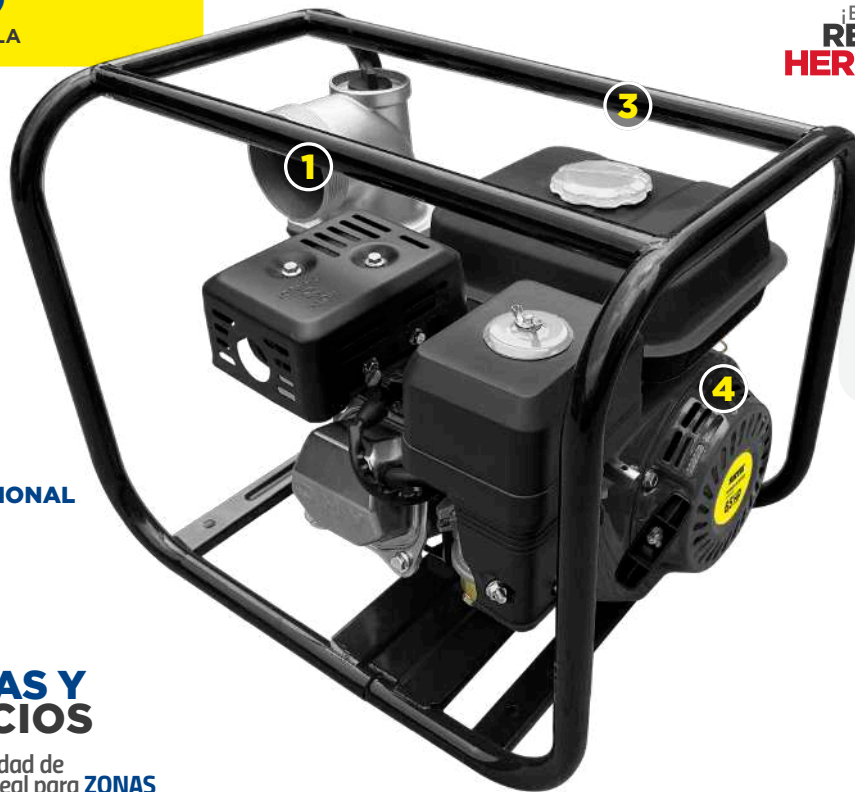

- 1** PUERTO de descarga.
- 2** PUERTO de succión.
- 3** ESTRUCTURA metálica reforzada
- 4** MOTOR potente y compacto.

VENTAJAS Y BENEFICIOS

OPERA sin necesidad de **ELECTRICIDAD**, ideal para **ZONAS REMOTAS** o de difícil acceso, **PERFECTA** para **RIEGO AGRÍCOLA**, drenaje, llenado de cisternas y situaciones de emergencia. **CONSTRUCCIÓN ROBUSTA** y duradera que garantizan **MAYOR VIDA** útil y menor mantenimiento.

CONTENIDO DE LA CAJA

- 1 Motobomba a gasolina
- 2 Coples de manguera
- 2 Conectores de manguera
- 3 Abrazaderas
- 1 Filtro
- 1 Manual de usuario

CÓDIGO	DIÁMETRO DE SUCCIÓN Y DESCARGA	CILINDRADA	POTENCIA	ALTURA MÁXIMA DE BOMBEO	CAPACIDAD	PROFUNDIDAD MÁXIMA DE BOMBEO	PESO
MG522B	5.08 cm x 5.08 cm	196 cc	5.5 HP	25 m	433 L/min	7 m	18,6 kg

CÓDIGO

MG522B



1



MOTOBOMBA A GASOLINA 1" x 1"

1 AÑO
DE GARANTÍA

**PRODUCTO
NUEVO**

OHV VÁLVULAS
A LA CABEZA

USO
AGRÍCOLA

USO
PROFESIONAL



¡ESCANEA LA APP Y
REGISTRA TU
HERRAMIENTA!



- 1 PUERTO de descarga .
- 2 PUERTO de succión.
- 3 MOTOR potente y compacto.

VENTAJAS Y BENEFICIOS

OPERA sin necesidad de **ELECTRICIDAD**, ideal para **ZONAS REMOTAS** o de difícil acceso, **PERFECTA** para **RIEGO AGRÍCOLA**, drenaje, llenado de cisternas y situaciones de emergencia.

CONTENIDO DE LA CAJA

- 1 Motobomba a gasolina
- 2 Coples de manguera
- 2 Conectores de manguera
- 3 Abrazaderas
- 1 Filtro
- 1 Manual de usuario

CÓDIGO	DIÁMETRO DE SUCCIÓN Y DESCARGA	CILINDRADA	POTENCIA	ALTURA MÁXIMA DE BOMBEO	CAPACIDAD	PROFUNDIDAD MÁXIMA DE BOMBEO	PESO
MG511	2.54 cm x 2.54 cm	52 cc	1.5 HP	25 m	133 L/min	8 m	8 kg

CÓDIGO



MG511

1



GABINETE MÓVIL SERIE IN 6 GAVETAS

URREA
HERRAMIENTAS DE CALIDAD SUPERIOR

2

**AÑOS
DE GARANTÍA**

**PRODUCTO
NUEVO**



25 kg

CAPACIDAD GAVETA
SUPERIOR



35 kg

CAPACIDAD POR GAVETA



**USO
PESADO**



- 1** **CORREDEDRAS CON BALEROS**, extracción suave y duradera.
- 2** **ASA METÁLICA** que garantiza un desplazamiento seguro.
- 3** **JALADERAS** de aluminio, mejoran el agarre y control al abrir gavetas.
- 4** **RUEDAS** de uso rudo 5" x 2, que facilitan el desplazamiento del gabinete de forma segura.

VENTAJAS Y BENEFICIOS

ALTA CAPACIDAD DE CARGA, permite almacenar herramienta pesada sin deformaciones.

CONSTRUCCIÓN METÁLICA RESISTENTE A IMPACTOS y trabajo continuo, pensado para operación en talleres, plantas industriales y centros de servicio.

SISTEMA CON CERRADURA que protege la herramienta contra uso no autorizado, ideal para entornos compartidos o industriales

CONTENIDO DE LA CAJA

- 1 Gabinete
- 2 Llaves tipo bancaria

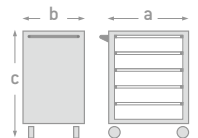

GAVETAS	LARGO (A)	ANCHO (B)	ALTO (C)	DIMENSIONES TOTALES	CARGA POR GAVETA
6	23-1/32" (58.5 cm)	16-11/32" (41.5 cm)	3-5/8" (9.2 cm)	a) 27-3/64" (68.7 cm) b) 18-1/32" (45.8 cm) c) 34-39/64" (87.9 cm)	25 kg

CÓDIGO	GAVETAS	CAPACIDAD TOTAL	📦
IN27M6	6	210 kg	1



GABINETE MÓVIL SERIE IN 5 GAVETAS

2

**AÑOS
DE GARANTÍA**

**RELANZAMIENTO
DE PRODUCTO**

25 kg
CAPACIDAD GAVETA
SUPERIOR

35 kg
CAPACIDAD POR GAVETA



- 1 **CORREEDRAS CON BALEROS**, extracción suave y duradera.
- 2 **ASA METÁLICA** que garantiza un desplazamiento seguro.
- 3 **JALADERAS** de aluminio, mejoran el agarre y control al abrir gavetas.
- 4 **RUEDAS** de uso rudo 5"x2, que facilitan el desplazamiento del gabinete de forma segura.

VENTAJAS Y BENEFICIOS

ALTA CAPACIDAD DE CARGA, permite almacenar herramienta pesada sin deformaciones.

CONSTRUCCIÓN METÁLICA RESISTENTE A IMPACTOS y trabajo continuo, pensado para operación en talleres, plantas industriales y centros de servicio.

SISTEMA CON CERRADURA que protege la herramienta contra uso no autorizado, ideal para entornos compartidos o industriales

CONTENIDO DE LA CAJA

- 1 Gabinete
- 2 Llaves tipo bancaria

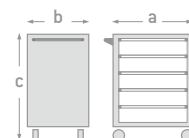

GAVETAS	LARGO (A)	ANCHO (B)	ALTO (C)	DIMENSIONES TOTALES	CARGA POR GAVETA
4	23-1/32" (58.5 cm)	16-11/32" (41.5 cm)	3-5/8" (9.2 cm)	a) 27-3/64" (68.7 cm) b) 18-1/32" (45.8 cm)	25 kg
1	23-1/32" (58.5 cm)	16-11/32" (41.5 cm)	7-23/32" (19.6 cm)	c) 34-39/64"	35 kg



CÓDIGO	GAVETAS	CAPACIDAD TOTAL	📦
IN27M5	5	210 kg	1



HIDROLAVADORA A GASOLINA

1 AÑO
DE GARANTÍA

**PRODUCTO
NUEVO**

6,3 HP
POTENCIA

3 400 PSI
PRESIÓN DE TRABAJO

4 tiempos
MOTOR

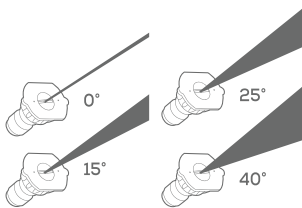

VENTAJAS Y BENEFICIOS

MOTOR A GASOLINA QUE PERMITE
trabajar en cualquier lugar sin depender
de electricidad.

ALTA PRESIÓN QUE REDUCE TIEMPOS
de trabajo y mejora resultados.



¡ESCANEA LA APP Y
**REGISTRA TU
HERRAMIENTA!**



- 1** BOQUILLAS PARA LIMPIEZA de superficies delicadas y remoción de manchas profundas
- 2** MOTOR A GASOLINA de alto desempeño
- 3** BOMBA DE ALTA PRESIÓN de alto desempeño
- 4** ESTRUCTURA TUBULAR REFORZADA con ruedas de gran diámetro

CONTENIDO DE LA CAJA

- 1 Hidrolavadora a gasolina
- 1 Lanza y pistola
- 1 Manguera de alta presión de 9,2 m
- 4 Puntas intercambiables (0°, 15°, 25°, 40°)
- 1 Manual del usuario

CÓDIGO	POTENCIA	PRESIÓN MÁXIMA	PRESIÓN NOMINAL	CAUDAL	VELOCIDAD DE MOTOR	CAPACIDAD DEL TANQUE DE GASOLINA	TEMPERATURA MÁXIMA	PESO
HG763	6.3 HP	3 400 psi	2 850 psi	9,8 L/min	3800 r/min	3.2 L	40°	31 kg

CÓDIGO	📦
HG763	1
LN763	1
MNG763	1
PH763	1
PT763	1



HIDROLAVADORA A GASOLINA

1 AÑO DE GARANTÍA

PRODUCTO NUEVO

5,9 HP
POTENCIA

2 800 PSI
PRESIÓN DE TRABAJO

4 tiempos
MOTOR

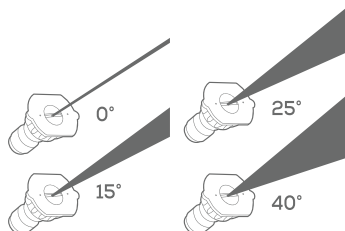

VENTAJAS Y BENEFICIOS

MOTOR A GASOLINA que permite trabajar en cualquier lugar sin depender de electricidad.

ALTA PRESIÓN QUE REDUCE TIEMPOS de trabajo y mejora resultados.



¡ESCANEA LA APP Y REGISTRA TU HERRAMIENTA!

- 1 **BOQUILLAS PARA LIMPIEZA** de superficies delicadas y remoción de manchas profundas
- 2 **Motor a gasolina DE ALTO DESEMPEÑO**
- 3 **BOMBA DE ALTA** presión de alto desempeño
- 4 **ESTRUCTURA TUBULAR REFORZADA** con ruedas de gran diámetro

CONTENIDO DE LA CAJA

- 1 Hidrolavadora a gasolina
- 1 Lanza y pistola
- 1 Manguera de alta presión de 9,2 m
- 4 Puntas intercambiables (0°, 15°, 25°, 40°)
- 1 Manual del usuario

CÓDIGO	POTENCIA	PRESIÓN MÁXIMA	PRESIÓN NOMINAL	CAUDAL	VELOCIDAD DE MOTOR	CAPACIDAD DEL TANQUE DE GASOLINA	TEMPERATURA MÁXIMA	PESO
HG759	5,9 HP	2 800 psi	2 520 psi	9 L/min	3800 r/min	3.2 L	40°	26,7 kg

CÓDIGO	📦
HG759	1
LN763	1
MNG763	1
PH763	1
PT763	1



FUMIGADORES MANUALES

TIPO MOCHILA

10 AÑOS DE GARANTÍA

PRODUCTO NUEVO

USO AGRÍCOLA

POLIETILENO
MATERIAL DEL TANQUE

USO PROFESIONAL



Filtro antiobstrucción



Correas ajustables

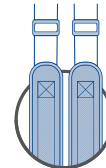

- 1 **PALANCA** de bombeo.
- 2 **ASA** incorporada al depósito.
- 3 **BOQUILLA** intercambiable.
- 4 **LANZA Y BOQUILLA** de acero inoxidable.
- 5 **TANQUE** de polietileno translúcido.
- 6 **MANGUERA** de 125 cm.

VENTAJAS Y BENEFICIOS

SISTEMA DE BOMBEO lateral y tapa con apertura.
FILTRO filtro antiobstrucción.
CORREAS ajustables y acolchadas.
IDEAL PARA pulverización de jardines, control de plagas, esterilización, riego agrícola y aplicaciones de protección del medio ambiente..

CONTENIDO DE LA CAJA

- 1 Fumigador
- 1 Boquilla de "abanico"
- 1 Boquilla de "dos salidas"
- 1 Boquilla de "4 orificios"

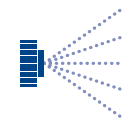

Tipo abanico.

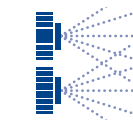

Tipo cónica doble.

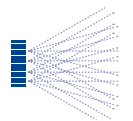

Tipo 4 orificios.

CÓDIGO	CAPACIDAD		LONGITUD DE LANZA	LONGITUD DE MANGUERA	DIÁMETRO DE MANGUERA	PRESIÓN DE TRABAJO	PESO
	LITROS	GALONES					
FM012	12	3.17	60 cm	125 cm	1 cm	60 psi (414 kPa)	2.35 kg
FM016	16	4.2	60 cm	125 cm	1 cm	60 psi (414 kPa)	2.75 kg
FM020	20	5.2	60 cm	125 cm	1 cm	60 psi (414 kPa)	2.9 kg



Escanea y ve en **3D**



CÓDIGO	
FM012	1
FM016	1
FM020	1



FUMIGADORES MANUALES

TIPO MOCHILA

FOY

10 Años de garantía

RELANZAMIENTO DE PRODUCTO

USO AGRÍCOLA

POLIETILENO
MATERIAL DEL TANQUE

USO DOMÉSTICO



Filtro antiobstrucción



Correas ajustables



VENTAJAS Y BENEFICIOS

SISTEMA DE BOMBEO lateral y tapa con apertura.
VALVULA DE SEGURIDAD permite la entrada de aire y evitar derrames.
FILTRO filtro antiobstrucción.
CORREAS ajustables.
IDEAL PARA rociar líquidos para prevención de enfermedades, plagas y malezas en cultivos. También puede ser utilizado para el control sanitarios de plagas y desinfección del medio ambiente.

FM20

- ① PALANCA de bombeo.
- ② ASA incorporada al depósito.
- ③ BOQUILLA intercambiable.
- ④ LANZA de fibra vidrio.
- ⑤ TANQUE de polietileno translucido.
- ⑥ MANGUERA de 125 cm.

CONTENIDO DE LA CAJA

- 1 Fumigador
- 2 Boquilla de "abanico"
- 1 Boquilla de "dos salidas"
- 1 Boquilla de "4 orificios"



CÓDIGO	CAPACIDAD		LONGITUD DE LANZA	LONGITUD DE MANGUERA	DIÁMETRO DE MANGUERA	PRESIÓN DE TRABAJO	PESO
	LITROS	GALONES					
FM16	16	4.2	48 cm	125 cm	1 cm	44 psi (303 kPa)	2.7 kg
FM20	20	5.2	60 cm	125 cm	1 cm	44 psi (303 kPa)	2.8 kg

CÓDIGO	
FM16	1
FM20	1



BANCO DE TRABAJO PORTÁTIL

100 AÑOS DE GARANTÍA

PRODUCTO NUEVO

500 kg
CAPACIDAD

CUERPO DE **ACERO**

DISEÑO **PLEGABLE**

USO PROFESIONAL

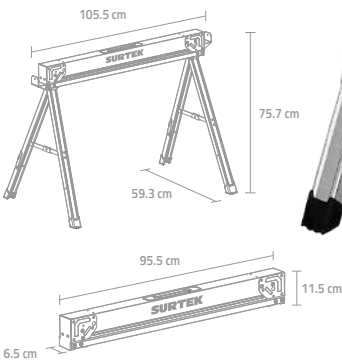

VENTAJAS Y BENEFICIOS

RANURAS para crear superficies de trabajo, usando 2 bancos.

VERSATILIDAD para diferentes tipos de trabajos.

SUPERFICIE estable y segura que reduce los riesgos de accidentes.

IDEAL PARA cortes, manualidades, ensamblajes y más.

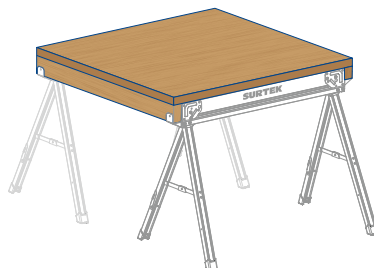

- 1 ASA para transporte.
- 2 SUPERFICIE antiderrapante.
- 3 SOPORTE de materiales.
- 4 GOMAS antiderrapantes.
- 5 RANURAS para crear superficies de trabajo.

CÓDIGO	
BT500M	1



FIJA PUERTA

TIPO PALANCA



PRODUCTO NUEVO

LÍNEA RESIDENCIAL



INCLUYE ACCESORIOS DE INSTALACIÓN



- 1 ACABADO en color negro.
- 2 CUERPO de aleación de zinc.
- 3 PUNTA DE GOMA antideslizante.

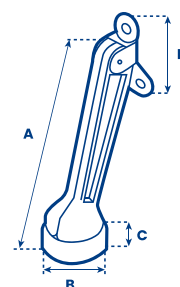

VENTAJAS Y BENEFICIOS

EVITA GOLPES en la puerta.

Con **RECUBRIMIENTO** de goma para absorber impactos.

AYUDA A PREVENIR daños en la puerta.



CÓDIGO	MEDIDA A	MEDIDA B	MEDIDA C	MEDIDA D
FIJPN	116 mm	22 mm	9 mm	46 mm

CÓDIGO	ACABADO	
FIJPN	Negro	1

TOPE MAGNÉTICO PARA PUERTAS



**PRODUCTO
NUEVO**



- ① **ACABADO** en color negro.
- ② **CUERPO** de aleación de zinc.

VENTAJAS Y BENEFICIOS

MANTIENE LA PUERTA FIJA en posición abierta y previene daños a puertas y paredes.

Tope con **RESORTE Y DE ACCIÓN MAGNÉTICA** que fija la puerta.

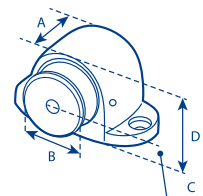

CÓDIGO	MEDIDA A	MEDIDA B	MEDIDA C	MEDIDA D
TOPMN	30 mm	22 mm	4 mm	30 mm

CÓDIGO	ACABADO	
TOPMN	Negro	1



TOPE TIPO CATARINA PARA PUERTA

PRODUCTO NUEVO

LÍNEA RESIDENCIAL 

INCLUYE ACCESORIOS DE INSTALACIÓN 



- ① ACABADO en color negro.
- ② CUERPO de aleación de zinc.

VENTAJAS Y BENEFICIOS

EVITA LOS GOLPES en la puerta y paredes.

Protege puertas y paredes al **ABSORBER GOLPES** durante la apertura

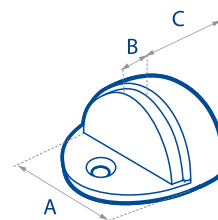

CÓDIGO	MEDIDA A	MEDIDA B	MEDIDA C
TOPN	44.8 mm	5 mm	21 mm

CÓDIGO	ACABADO	
TOPN	Negro	1

MIRILLA PARA PUERTA



**PRODUCTO
NUEVO**



- ① **LENTE** de vidrio.
- ② **CUERPO** de latón.
- ③ **LENTE CON ÁNGULO** de visibilidad de 200°.

VENTAJAS Y BENEFICIOS

CUERPO resistente.

PERMITE IDENTIFICAR A LOS VISITANTES antes de abrir la puerta

PARA PUERTAS con un grosor de 35 mm a 45 mm.

Escanea
y ve en **3D**



CÓDIGO	MEDIDA A	MEDIDA B	MEDIDA C
LM200NM	29.5 mm	45 mm	16 mm

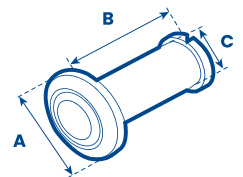

CÓDIGO	RANGO DE VISIBILIDAD	📄
LM200NM	200°	6