



Pluma Hidráulica Plegable
Hydraulic Folding Crane



Manual de Usuario y Garantía.

User's Manual and Warranty.

2490A • 2491A



ATENCIÓN: Lea, entienda y siga las instrucciones de seguridad contenidas en este manual antes de operar esta herramienta.

WARNING: Read, understand and follow the safety rules in this manual, before operating this tool.

CARACTERÍSTICAS GENERALES

Esta GRÚA tiene características que harán su trabajo más rápido y fácil. Seguridad, comodidad y confiabilidad fueron previstos como prioridad para el diseño del mismo, haciendo más fácil su operación.

⚠ ADVERTENCIA: Lea todas las advertencias de seguridad y todas las instrucciones. La omisión de alguna de las advertencias e instrucciones que se enlistan a continuación puede dar como resultado un choque eléctrico, fuego y/o daños serios. **CONSERVE TODAS LAS ADVERTENCIAS Y TODAS LAS INSTRUCCIONES.**

Esta grúa ha sido diseñada para su utilización como elevador de amplia utilización en industria y garajes. Cualquier otra aplicación, fuera de los términos establecidos para su uso, será considerada impropia.

Trate adecuadamente la grúa y compruebe, antes de su utilización, que todas sus partes y componentes están en buen estado y no falta ninguno.

Mantenga especial atención con los accesorios de elevación utilizados con la grúa, tales como eslingas, soportes, equilibradores, etc. Su utilización debe ser solamente efectuada por personas autorizadas que han leído atentamente y comprendido el contenido de este manual. No modifique en absoluto las características de la grúa. El incumplimiento de estas normas puede ocasionar daños al usuario, a la grúa o la carga a elevar.

El fabricante no acepta responsabilidad alguna por el uso incorrecto de la grúa.

CARACTERÍSTICAS

CONOZCA SU HERRAMIENTA

Antes de intentar usar este producto, familiarícese con todas sus características de operación y requerimientos de seguridad.

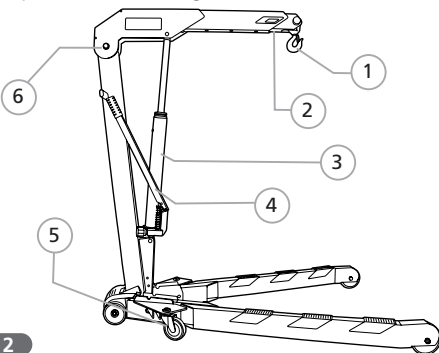

1. Gancho de soporte.
2. Brazo extensible.
3. Pistón hidráulico.
4. Palanca de elevación.
5. Ruedas giratorias.
6. Brazo ajustable de elevación.

SEGURIDAD GENERAL

1. La carga a elevar no debe ser nunca superior a la capacidad nominal de la grúa en cada una de las posiciones del brazo elevador.

2. Asegure el elemento a elevar contra todo tipo de deslizamiento. No aplique presión lateral alguna a la carga en elevación o suspensión.



3. La grúa debe apoyarse en una superficie firme, regular y horizontal, no deslizante desprovista de obstáculos y bien iluminada.



4. La capacidad de la grúa se reduce a medida que se prolonga la corredera de la pluma. Por ello, asegúrese de que no será sobrepasada nunca la capacidad de carga en cada una de las posiciones de la corredera, tal y como figura en la etiqueta adhesiva.

5. Tanto los niños como las personas no autorizadas deben estar alejados de la zona de trabajo. Durante el trabajo asegúrese de que no hay personas en su trayectoria.



6. Antes de empezar a trabajar con la grúa asegúrese de que la corredera está perfectamente encajada en la posición que corresponda. La pluma debe estar situada en la posición más próxima posible a la carga a elevar. No debe haber alrededor elementos que dificulten la elevación de la carga ni obstáculos que impidan su descenso.

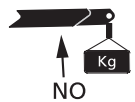
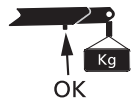

Al sujetar la carga al gancho, utilice siempre elementos de elevación adecuados y de una capacidad superior a la carga a elevar. Compruebe que el gatillo de seguridad del gancho funciona correctamente.

7. Para elevar la carga de modo estable y equilibrado, suspéndala del gancho y tenga en cuenta que su centro de gravedad debe quedar siempre dentro de la base de sustentación de la grúa.

8. No permita nunca el balanceo de la carga o su descenso violento pues podría resultar peligroso.
9. No sitúe parte alguna del cuerpo debajo de la carga elevada, ni se suba sobre la grúa.
10. La grúa no es elemento de transporte, pero en el caso de que sea necesario desplazar la carga, en un corto recorrido, sitúe el brazo de la grúa en la posición más baja posible. Una vez finalizado el desplazamiento, deposite la carga en el suelo. La grúa tampoco es un dispositivo para tener la carga elevada por un tiempo ilimitado.
11. Como medida de seguridad contra sobrecargas, la grúa está provista de una válvula de sobre presión, que ha sido calibrada en fábrica a su presión máxima de trabajo. Esta válvula no debe ser manipulada en ningún caso.

MONTAJE Y OPERACIÓN

Por tratarse de elementos pesados, es imprescindible realizar estos montajes con ayuda de otras personas.

1. Abra la caja y monte los soportes de ruedas sobre la columna.

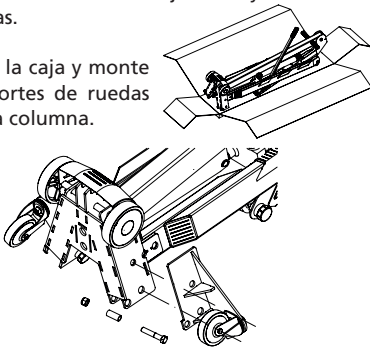

2. Levante la grúa y fije el hidráulico al brazo utilizando el eje suministrado. Asegúrese de que las anillas de fijación quedan colocadas correctamente.
3. Antes de comenzar la operación, es necesario purgar el circuito hidráulico para eliminar el aire del sistema de válvulas de la unidad hidráulica. Para ello, situándose detrás de la grúa, gire el pomo mientras acciona la palanca de la unidad hidráulica varias veces. Soltando el pomo, la grúa estará lista para comenzar a funcionar. Gire la unidad hidráulica para accionar la bomba desde la posición más cómoda de trabajo.
4. Para elevar la carga accione la palanca. Si eleva un motor, sujételo de los puntos recomendados por el fabricante.
5. Si es necesario utilizar la grúa en otra de las posiciones, la corredera debe quedar perfectamente bloqueada por el pulsador.



6. Para descender la carga, gire el pomo. Este sistema permite regular y controlar manualmente y con precisión el descenso. Como otro elemento de seguridad, la grúa está provista de un sistema LCS para evitar descensos bruscos originados por una posible maniobra incorrecta. La grúa detendrá su descenso en cuanto se deje de accionar el pomo.
7. Finalizada su utilización, el pistón de la unidad hidráulica debe quedar totalmente recogido. Sitúe antes la corredera en su posición inicial.

MANTENIMIENTO

⚠ IMPORTANTE: Tanto el mantenimiento de la grúa como su reparación solamente podrán llevarse a cabo por aquel personal cualificado que, por su formación y experiencia, conozca los sistemas hidráulicos utilizados en estos aparatos.

1. Limpie y engrase periódicamente los ejes y las partes móviles de la grúa, que debe estar siempre limpia y protegida de ambientes agresivos.
2. Solamente deben utilizarse componentes originales de repuesto.
3. Retire la grúa de operación si sospecha que ha sido sometida a cargas anormales o ha sufrido algún golpe hasta que haya sido resuelto el problema.
4. Si es necesario verificar el nivel de aceite o cambiarlo, desmonte la unidad hidráulica y con el pistón totalmente recogido, retire el tapón del orificio de llenado y vacíe su contenido en un recipiente. Con el hidráulico en posición horizontal, proceda a introducir el volumen necesario para cada modelo, según se indica en estas instrucciones. Evite la entrada de suciedad con el nuevo aceite. Después de un periodo largo de uso intensivo, es conveniente cambiar el aceite para prolongar la vida útil de la grúa.

⚠ IMPORTANTE: Un exceso de aceite sobre el volumen requerido puede impedir el funcionamiento de la grúa.

5. Utilice aceite de uso hidráulico, tipo HL o HM, con un grado ISO de viscosidad cinemática máximo de 30 cST a 40°C, o de una viscosidad Engler de 3 a 50°C.

⚠ MUY IMPORTANTE: Nunca utilice líquido de frenos.

6. Cuando la grúa no esté en funcionamiento, debe quedar totalmente recogida en la posición más baja para minimizar la oxidación del pistón. Recomendamos aplicar un antioxidante tanto en el pistón principal como en el de la bomba.
7. Conserve la grúa en un lugar seco, limpio y fuera del alcance de los niños.
8. Al acabar la vida útil de la grúa, proceda a retirar el aceite y entregarla a un gestor autorizado, depositando la grúa según las normas locales.

CHARACTERISTICS

Your CRANE has many features that will make your job faster and easier. Safety, performance and reliability have been given top priority in the design of this tool, qualities to make easy to maintain and to operate.

⚠ WARNING: Read and understand all instructions. Failure to follow all indications listed below, may result in electric shock, fire and/or serious personal injury. **SAVE THESE INSTRUCTIONS.**

This crane has been designed for use as a hoist with extensive use in industry and garages, particularly in the handling of engines. Any other application beyond the conditions established for use of this crane will be considered inappropriate.

Handle the crane correctly and ensure that all parts and components are in good condition and that no parts are missing. Take special care with the elevation accessories used with the crane, such as slings, supports, compensators, etc.

The crane should only be used by authorised persons, having read carefully and understood the content of this manual. Do not modify the crane in any way. Non-compliance with these instructions may result in injury or damage to the user, the crane or the load to be lifted.

The manufacturer accepts no responsibility for the improper use of the crane.

FEATURES

KNOW YOUR TOOL

Before attempting to use this product, become familiar with all of its operating features and safety requirements.

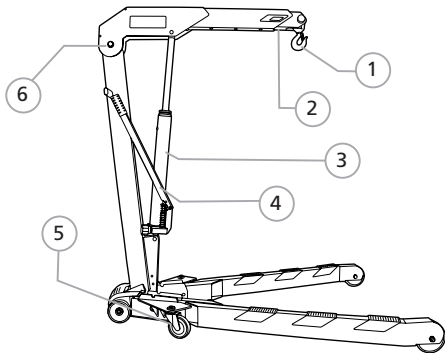

1. Support hook.
2. Extendable arm.
3. Hydraulic piston.

4. Lifting lever
5. Casters.
6. Adjustable lifting arm.

GENERAL SAFETY RULES

1. The load to be lifted should never exceed the rated capacity of the crane in each of the positions of the hoisting arm.

2. Ensure the element to be lifted against any type of slipping. Do not apply any lateral pressure to the elevated or suspended load.



3. The crane should be supported on a solid, level and horizontal, nonslip surface. It should be well illuminated and free of unnecessary obstacles.



4. The capacity of the crane is reduced as the is extended. For make sure that the load capacity is never exceeded in each of the positions of the slide, as indicated on the adhesive label.

5. Both children and unauthorized persons should be kept away from the work area. During the work, ensure that there is nobody in its path.



6. Prior to proceeding to work with the crane, make sure that the slide is perfectly fitted. The crane arm should be located in the nearest possible position to the load to be elevated. Make sure that there are no elements in the vicinity which hinder the elevation of the load or obstacles which prevent its lowering.

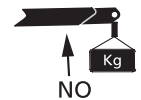

When securing the load to the hook, always use appropriate elevation elements with a capacity superior to that of the load to be elevated. Check that the safety trigger functions correctly.

7. To lift the load in a stable and balanced way, suspend it from the hook and bear in mind that its centre of gravity should always be within the crane support base.

8. Never allow the load to sway or lower it brusquely as this may prove to be dangerous.

9. Do not place any part of the body under the elevated load, and do not climb on top of the crane.

10. The crane is not a transportation element but in the event that it is necessary to move the load a short distance, position the arm of the crane in the lowest possible position. Once

the movement has been completed, place the load on the ground. The crane is not a device to maintain the load elevated for an unlimited period.

11. As a safety measure against overload, the crane is fitted with an overload valve, set at its maximum working pressure at the factory. This valve should not be tampered with under any circumstances.

ASSEMBLY & OPERATION

As we are handling heavy elements, it is essential to carry out the following assembly processes with the help of other people.

1. Break the box and assemble the wheel brackets on the column.

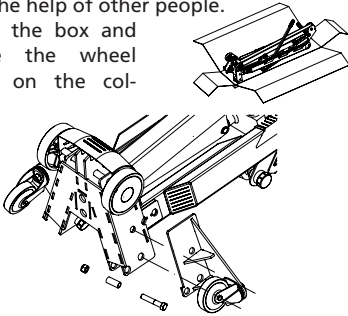

2. Lift the crane and attach the hydraulic unit to the arm using the provided axle. Make sure that the rings are correctly placed.

3. Prior to using the crane, the hydraulic circuit needs to be drained in order to eliminate any air from the valve system of the hydraulic unit.

Turn the hydraulic group knob 90° while pumping the lever several times. By releasing the knob the crane is ready for use. Turn the hydraulic unit to work in the most comfortable position.



4. To lift the load, activate the lever. If lifting an engine, secure it at the points recommended by the manufacturer.

5. If it is necessary to use the crane in other positions, the slide should be perfectly fitted.

6. To lower the load, turn the knob. This system enables the lowering to be regulated and controlled manually and precisely. As another safety element, the crane is fitted with an LCS system to avoid brusque lowering, resulting from a possible incorrect manoeuvre. The crane will stop the lowering process when the knob is not activated.

7. When the use of the crane is completed, the piston of the hydraulic unit should be fully retracted. First move the slide to its initial position.

MANTENIMIENTO

⚠ IMPORTANT: Both the maintenance and repair of this crane may only be carried out by qualified and authorized personnel, who as a result of their training and experience are familiar with the hydraulic systems used in these devices.

1. Clean and lubricate the axes of the moving parts of the crane at regular intervals. The crane should be kept clean and protected from aggressive conditions at all times.

2. Only original spare parts should be used.

3. Withdraw the crane from service if it is suspected that it has been subjected to abnormal loads or has suffered any type of knock until the problem has been resolved.

4. If the oil level needs to be checked or refilled, dismantle the hydraulic unit and with piston fully retracted, remove the filler plug and drain its contents into a container. With the hydraulic unit in a horizontal position, proceed to introduce the necessary volume for each model as indicated. Avoid the entrance of any dirt with the new oil.

⚠ IMPORTANT: An excess of oil over the volume required may affect the operation of the crane.

5. Only use hydraulic oil, HL or HM type, with an ISO grade of cinematic viscosity of 30cST at 40°, or of an Engler viscosity of 3 at 50°C.

⚠ EXTREMELY IMPORTANT: Never use brake fluid.

6. When the crane is not in use, it should be fully retracted in the lowest position so as to minimize piston corrosion. It is recommendable to apply an anti-corrosion product to the main piston and to the pump.

7. Store the crane in a dry and clean place, out of the reach of children.

8. At the end of the useful life of the crane, drain off the oil and hand it over to an authorised agent. Dispose of the remaining parts in accordance with local regulations.

9. Both the repair kit, which exclusively contains the retainers and joints, and the spare part sets, must be ordered using the reference assigned in the table.

ESPECIFICACIONES TÉCNICAS / TECHNICAL DATA

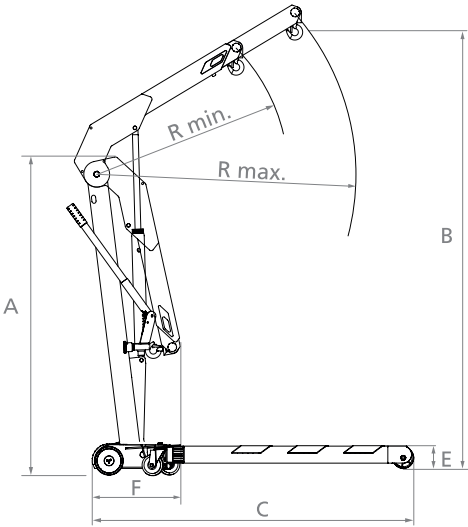

Código/Code	2490A	2491A	
Capacidad /Capacity	1000 kg	2000 kg	
A	158 cm	174 cm	
B	220 cm	246 cm	
C	152,5 cm	183 cm	
D	97 cm	110 cm	
E	11,2 cm	15 cm	
R mínimo/Minimum	96 cm	120 cm	
R máximo/Maximum	130 cm	161 cm	
F	54 cm	59,5 cm	
G	30 cm	30 cm	
Capacidad del brazo extensible según su posición. Arm capacity extendable according to its position.	1	1000 kg	2000 kg
	2	900 kg	1750 kg
	3	800 kg	1500 kg
	4	700 kg	1250 kg

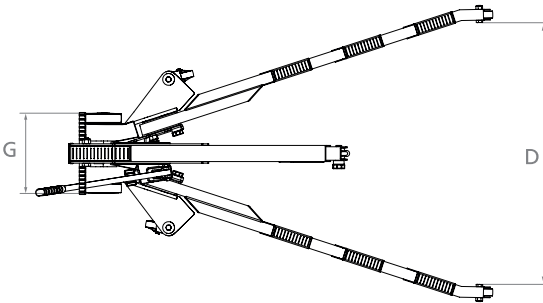

Posiciones de brazo /
Arm positions.

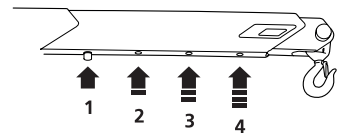

DESPIECE DE PRODUCTO / PRODUCT EXPLODED VISION

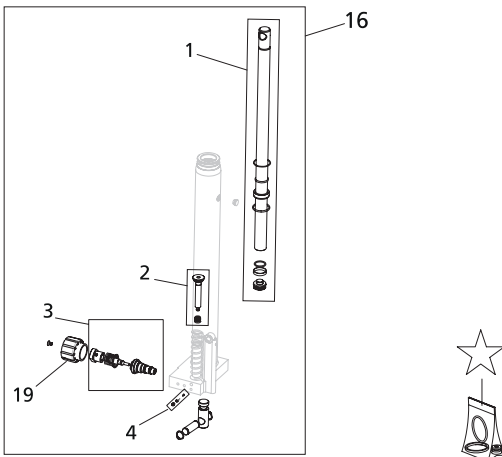
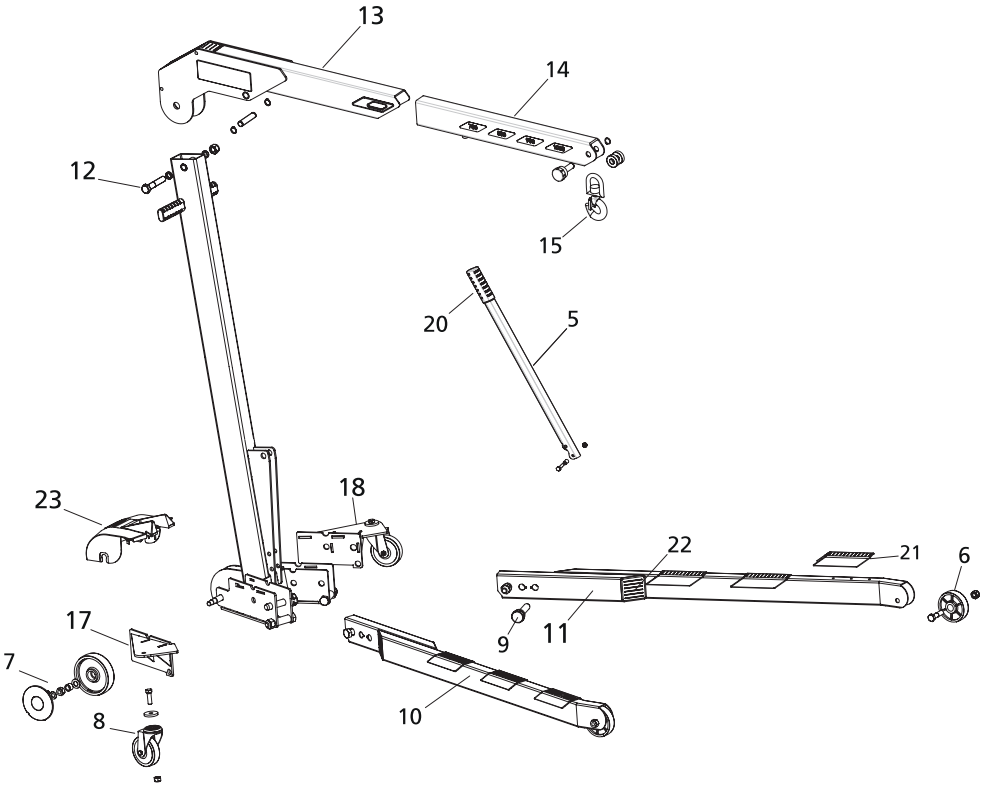



Póliza de garantía. Este producto está garantizado por URREA HERRAMIENTAS PROFESIONALES, S.A. DE C.V., km 11,5 Carr. A El Castillo, 45680 El Salto, Jalisco. UHP900402Q29, Teléfono 01 33 3208-7900 contra defectos de fabricación y mano de obra con su reposición o reparación sin cargo por el período de 1 año. Para hacer efectiva esta garantía, deberá presentar el producto acompañado de su comprobante de compra en el lugar de adquisición del producto o en el domicilio de nuestra planta mismo que se menciona en el primer párrafo de esta garantía. En caso de que el producto requiera de partes o refacciones acuda a nuestros distribuidores autorizados. Los gastos que se deriven para el cumplimiento de esta garantía serán cubiertos por Urrea Herramientas Profesionales, S.A. de C.V. Esta garantía no será efectiva en los siguientes casos:

- a).- Cuando la herramienta se haya utilizado en condiciones distintas a las normales.
- b).- Cuando el producto hubiera sido alterado de su composición original o reparado por personas no autorizadas por el fabricante o importador respectivo.

This product has a 1 year warranty by Urrea Herramientas Profesionales S.A. de C.V. against any manufacturing defect, with its repair or replacement during its life expectancy. The warranty is not applicable if the product does not show the URREA brand, if the product is worn out by its daily use, shows signs of abuse, damage, its original composition has been altered, or specifies a different warranty. In order to make the warranty effective, the product must be taken to the company or to the place of purchase along with its receipt.

IMPORTADO POR / IMPORTED BY: URREA HERRAMIENTAS PROFESIONALES S.A. DE C.V. km 11,5 Carretera a El Castillo, C.P. 45680 El Salto, Jalisco, México Tel. 01 (33) 3208-7900 Made in Spain / Hecho en España R.F.C. UHP900402Q29 04-A18

SELLO DEL DISTRIBUIDOR /
DISTRIBUTOR SEAL

FECHA /DATE: / /