

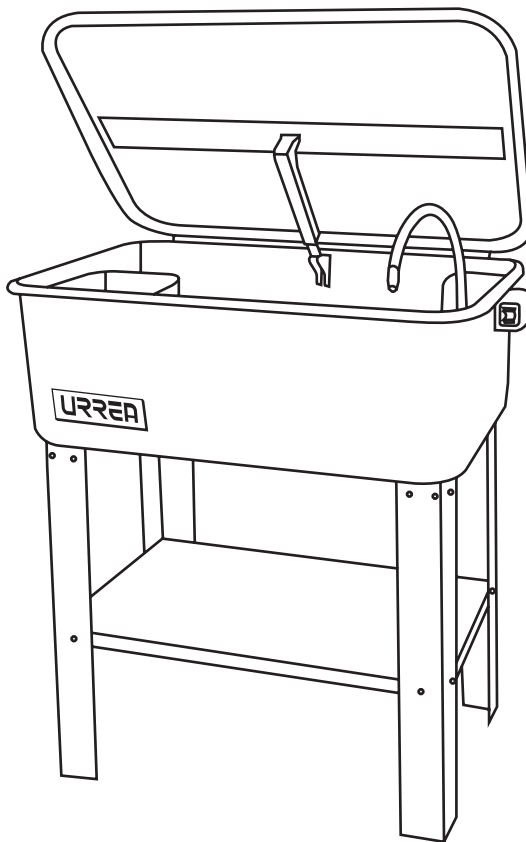

**Tina Limpia Partes**  
*Parts Washer*



**Manual de Usuario y Garantía.**

*User's Manual and Warranty.*

**TLP200**



**ATENCIÓN:** Lea, entienda y siga las instrucciones de seguridad contenidas en este manual, antes de operar esta herramienta.

**WARNING:** Read, understand and follow the safety rules in this manual, before operating this tool.

## ADVERTENCIAS



Este PRODUCTO tiene características que harán su trabajo más rápido y fácil. Seguridad, comodidad y confiabilidad fueron previstos como prioridad para el diseño del mismo, haciendo más fácil su operación.

**1. Lea todas las instrucciones y consejos de seguridad antes de utilizar este producto, con el fin de evitar lesiones.**

2. Este producto sirve para la limpieza de pequeñas piezas mecánicas, motores, etc.

3. Mantenga fuera del alcance de los niños, no permita que los niños operen este equipo.

4. No utilice este producto de otra manera que la especificada en el manual de instrucciones.

5. Mantenga el área de trabajo limpia y bien iluminada. Use gafas de seguridad y ropa de protección adecuados para evitar lesiones.

6. No utilice cerca de llamas o chispas. No utilizar en presencia de gases o líquidos inflamables.

7. Protéjase contra descargas eléctricas. No modifique el cable eléctrico. No desenchufe tirando el cable.

8. Drene el compresor y desenchufe la unidad cuando no este en uso.

**9. Use el sentido común cuando maneje el equipo, Urrera Herramientas no se hace responsable por lesiones provocadas por el mal uso del equipo.**

10. Solo para uso interior.

**CONSERVE TODAS LAS ADVERTENCIAS Y TODAS LAS INSTRUCCIONES.**

## SEGURIDAD ELÉCTRICA

La clavija de la herramienta eléctrica debe coincidir con receptáculo. No modificar nunca la clavija de ninguna manera. No usar ningún adaptador de clavijas con herramientas eléctricas puestas a tierra. Clavijas no modificadas y bases coincidentes reducirán el riesgo de choque eléctrico.

**No usar nunca el cable para llevar, levantar o desenchufar la herramienta eléctrica. Mantenga el cable lejos del calor, aceite, cantos vivos o piezas en movimiento. Los cables dañados o enredados aumentan el riesgo de choque eléctrico.**

## INSTRUCCIONES

1. Antes de ensamblar las piezas, asegúrese que la cantidad de partes de acuerdo con la lista de piezas.

2. Saque con cuidado y extienda todas las partes en un amplio espacio despejado.

3. Familiarizase con todas las piezas y compare con el dibujo de abajo y asegúrese que no falta ninguna.

## CONTENIDO

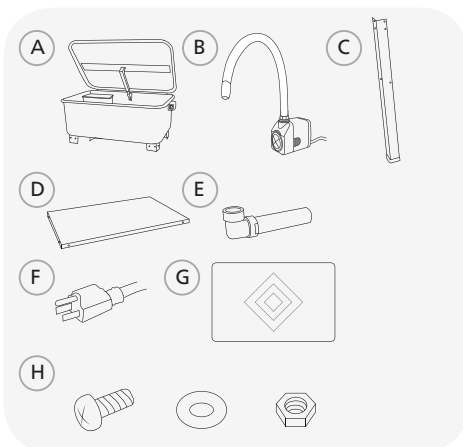

- A. Tina
- B. Bomba / Manguera flexible
- C. 4 Patas
- D. Estante de metal
- E. Conector de plástico
- F. Cable de alimentación
- G. Tabla fija
- H. Tornillería
  - 24- Tornillos M6 x 12
  - 24- Rondanas
  - 24- Tuercas

**ENSAMBLE**

1. Durante el montaje, no apriete los tornillos hasta que todos los componentes estén correctamente colocados, y luego apriete completamente.
2. Gire la tina (A) sobre su costado.
3. Retire los **dieciséis** tornillos M6 x 12, tuercas y rondanas (H). Coloque las cuatro patas (C) a la tina (A) con los tornillos, tuercas y rondanas (H).
4. Ponga la tina de pie y retire los **ocho** tornillos M6 x 12, tuercas y rondanas (H) para fijar el estante de metal (D) a las patas (C).
5. Una vez finalizado el ensamble, verifique que el equipo este nivelado y apriete todos por completo los tornillos.

**OPERACIÓN**

1. Llene la unidad con desengrasante (el de su preferencia) justamente por debajo del nivel de la mesa de trabajo antes de enchufar al contacto eléctrico.
2. Siga cuidadosamente las instrucciones del fabricante del desengrasante.
3. Abra la tapa y coloque las piezas sobre la bandeja removible (carga máxima de 30 Kg).
4. Coloque la manguera flexible sobre las piezas.
5. Ponga el interruptor en posición de ENCENDIDO.
6. Limpie las piezas según sea necesario.
7. Una vez terminado, ponga el interruptor en posición APAGADO.
8. Limpie la zona de trabajo.
9. El equipo cuenta con un fusible de protección contra sobrecarga. En caso de sobrecarga, remplace el fusible dañado por uno nuevo.
10. Desenchufe el compresor y drene la unidad cuando no esté en uso.

**MANTENIMIENTO**

En presencia de suciedad importante, nuestra pintura con acabado de polvo puede ser limpiado con un limpiador multiusos. Rocíe ligeramente sobre la superficie y seque con suavidad con un trapo suave y seco.

**SATISFACCIÓN AL CLIENTE**

Todas las piezas mecánicas son inspeccionadas y arregladas para un funcionamiento adecuado antes de su transporte. Sin embargo, los mecanismos, tal como las correderas de cajón y los cerrojos, pueden moverse durante el transporte. En caso de un funcionamiento deficiente de estos componentes, llame al servicio a la clientela al: 01800 8887732.

**ESPECIFICACIONES TÉCNICAS**

<b>BOMBA</b>	120 V ~ 60 Hz - 1,9 lpm flujo
<b>DIMENSIONES</b>	76,2 x 54,1 x 87,8 cm
<b>MANGUERA DE METAL FLEXIBLE</b>	Tubo flexible de 60,9 cm



## WARNINGS



Your PRODUCT's NAME has many features that will make your job faster and easier. Safety, performance and reliability have been given top priority in the design of this tool, qualities to make easy to maintain and to operate.

1. Read all safety instructions and safety tips before using this product, failure to do so may result in personal injury.
2. This product is for the cleaning of small mechanical parts, motors, etc...
3. Keep away from children, do not let children operate this machinery.
4. Do not use this product other than what is specified in the instruction manual.
5. Keep work area clean and well lit. Wear proper protective clothing and safety goggles to prevent injury.
6. Do not use near open flame or spark. Do not use in the presence of flammable gas or liquids.
7. Guard against electric shock. Do not pinch power cord. Do not unplug by pulling on cord.
8. Drain compressor and unplug unit when not in use.
9. Use common sense when operating machinery, Urrera Herramientas is not responsible for injury due to improper use.
10. For indoor use only.

**SAVE THESE INSTRUCTIONS.**

## ELECTRIC SAFETY

Double insulation eliminates the need for the three wire grounded power cord and grounded power supply system.

Do not abuse of the power cord. Never use the power cord to carry the tool and do not pull the plug off the outlet. Keep the cable away of heat, oil, sharp edges or moving parts. Replace damaged cords immediately. Damaged cords increase the risk of electric shock.

## INSTRUCTIONS

1. Before assembling parts, please check the parts quantity according to the PARTS LIST.
2. Carefully unpack and spread out all parts in a large uncluttered area.
3. Familiarize yourself with all parts and compare them with the drawing below to make sure none are missing.

## CONTENT

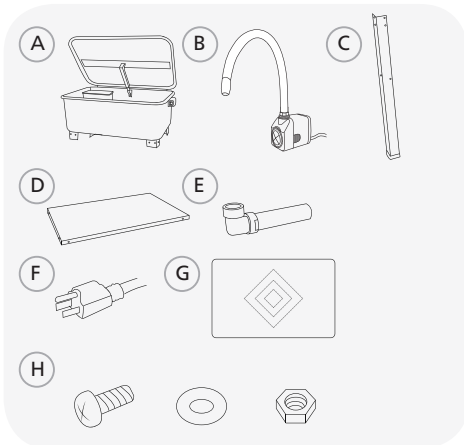

- A. Body
- B. Pump / Flexible hose
- C. 4 Legs
- D. Metal shelf
- E. Plastic conector
- F. Power supply cord
- G. Removable Tray
- H. Hardware bag:
  - 24- M6 x 12 Bolts
  - 24- Washers
  - 24- Nuts

## ASSEMBLY

1. During assembly, do not tighten bolts until all components are aligned properly, and then tighten fully.
2. Turn cabinet on its side.
3. Remove sixteen - M6 x 12 bolts, lock nuts, and washers. Connect four legs to the cabinet using bolts, lock nuts and

washers.

4. While keeping the cabinet upright, remove eight M6 x 12 bolts, lock nuts, and washers to connect the metal shelf to the legs.
5. After assembly is completed, level cabinet and fully tighten all bolts.

## OPERATION

1. Fill unit with water-based solvent just below the level of the parts shelf before plugging into the electrical outlet.
2. Carefully follow degreaser manufacturer's instructions.
3. Open top lid and place parts on removable tray (maximum load capacity is 66 lb).
4. Position the adjustable nozzle over the parts.
5. Turn the power switch to the ON position.
6. Clean parts as needed.
7. When finished, turn switch to OFF position.
8. Clean up work station.
9. Fusible link must be replaced if triggered.
10. Unplug compressor and drain unit when not in use.

## MAINTENANCE

### Powder Coat Finish

For heavy build-up of dirt and grime, our powder coat paint finish can be cleaned with multipurpose cleaner. Lightly spray on the surface, and gently wipe with a soft, dry cloth.

## CUSTOMER SATISFACTION

All mechanical parts are inspected and adjusted for proper use before shipment; however, there may be some shifting of parts during transit. Should any item not operate correctly, please call customer service at: 01800 8887732.

## TECHNICAL DATA

<b>PUMP</b>	120 V ~ 60 Hz - 1/2 gpm flow
<b>DIMENSIONS</b>	17 3/8" x 14 1/4" x 8 3/4"
<b>FLEXIBLE METAL HOSE</b>	13 3/4" flexible nozzle







## ESPAÑOL

### PÓLIZA DE GARANTÍA

**Urrea Herramientas Profesionales S.A. de C.V.** garantiza este producto por el término de 2 años en sus piezas, componentes y mano de obra contra cualquier defecto de fabricación a partir de la fecha de entrega.

Fecha de venta: \_\_\_/\_\_\_/\_\_\_  
Producto: \_\_\_\_\_  
Marca: \_\_\_\_\_  
Modelo: \_\_\_\_\_



Sello y firma de distribuidor

Comercializado e Importado por:  
**Urrea Herramientas Profesionales S.A. de C.V.**  
km 11,5 Carretera A El Castillo, El Salto, Jalisco, México. C. P. 45680, Tel. (33) 3208 7900, RFC UHP900402Q29

#### Condiciones:

Para hacer efectiva la garantía deberá presentar el producto junto con la póliza de garantía debidamente firmada y sellada por el establecimiento donde la adquirió, en cualquiera de los centros de servicio autorizados.

Los gastos de transportación que se deriven del cumplimiento de la garantía serán cubiertos por:  
**Urrea Herramientas Profesionales S.A. de C.V.**

#### Esta garantía no será válida en los siguientes casos:

- Cuando el producto haya sido utilizado en condiciones distintas a las normales o al desgaste natural de sus partes.
- Cuando el producto no haya sido operado de acuerdo al instructivo de uso que lo acompaña.
- Cuando el producto haya sido alterado o reparado por personas no autorizadas.

## ENGLISH

### WARRANT POLICY

**Urrea Herramientas Profesionales S.A. de C.V.** Warranties this product for a period of 2 years in its parts, components and manual labour against any manufacture defect from the purchasing date.

Purchase date: \_\_\_/\_\_\_/\_\_\_  
Product: \_\_\_\_\_  
Brand: \_\_\_\_\_  
Model: \_\_\_\_\_

Distributor seal and signature

Sold and Imported by:  
**Urrea Herramientas Profesionales S.A. de C.V.**  
km 11,5 Carretera A El Castillo, El Salto, Jalisco, México. C. P. 45680, Tel. (33) 3208 7900, RFC UHP900402Q29

#### Terms:

In order to make warranty effective you must present the product along with the warranty properly filled and signed to an authorized distributor or service center.

**Urrea Herramientas Profesionales S.A. de C.V.** will cover the transportation cost related to the warranty.

#### This warranty is not applicable in the following cases:

- When the product has not been used according to normal conditions or natural wear of its parts.
- When the product has not been used according with this user's manual instructions.
- When the product has been fixed or modified by unauthorized or unqualified person.

CALL CENTER USUARIO

**01800 88 87732**

[www.urrea.com](http://www.urrea.com)  
[serviciocpt@urrea.net](mailto:serviciocpt@urrea.net)

